



# Electrolux

## Planetenrührmaschinen Planetary Mixer, 5 lt - Electronic with Hub, White

### Technisches Datenblatt

ARTIKEL # \_\_\_\_\_

MODELL # \_\_\_\_\_

NAME # \_\_\_\_\_

SIS # \_\_\_\_\_

AIA # \_\_\_\_\_



600190 (EMX5BWH)

Emix planetary mixer white, 5 liters, bowl detection device, electronic variable speed with K type accessory hub. Equipped with stainless steel semi spiral hook, paddle and whisk and highly resistant splashguard - BPA free

### Hauptmerkmale

- Kleine kompakte Planetenrührmaschine, perfekt Rühr- wie auch Knetergebnisse
- Maximale Knetkapazität 750g Mehl, bei 60% Feuchtigkeit
- Form und Größe der Werkzeuge sind perfekt dem Kessel angepasst für gleichmäßiges Mischen selbst kleiner Mengen.
- Elektronische Geschwindigkeitsregelung.
- Abnehmbarer Schutzschirm aktiviert das Heben und Senken des Kessels.
- Lieferung mit:  
-Edelstahl -Flachrührer, -Besen, -Knehtaken  
- "k" Anschlußnabe
- Sicherheitsvorrichtung zum automatischen Anhalten der Maschine, wenn der Kessel gesenkt wird.
- NEU mit Kesselerkennung (nach DEN454 Maschinenrichtlinie). Die Kesselerkennung stellt sicher, dass die Maschinen nicht startet ohne das der Kessel richtig eingesetzt wurde.

### Konstruktion

- Kompaktes Design.
- Werkzeuge aus Edelstahl, 100% spülmaschinenfest
- 5,5 l Kessel aus Chromnickelstahl 1.4301 mit 2 Griffen.
- Leistungsstarker Universalmotor mit hoher Anlaufgeschwindigkeit und Überlastungsschutz.
- Variable Geschwindigkeit: 40 - 240 U.p.M..
- Werkzeuggeschwindigkeit variabel von 84 bis 500 U.p.M.
- 500 W.
- Transparente Schutzblende aus BPA freiem Eastman Tritan™ Copolyester, stoßfest und selbst nach vielen Spülzyklen klar und haltbar. Eastman&Tritan sind Marken des Unternehmens Eastman Chemical.
- Wassergeschütztes Planetensystem.

### Serienmäßiges Zubehör

- 1 St. Additional stainless steel bowl with handles 5 lt PNC 653754
- 1 St. Additional stainless steel semi-spiral hook 5 lt PNC 653755
- 1 St. Edelstahl- Zusatzflachrührer 5l PNC 653756
- 1 St. Edelstahl- Zusatzbesen 5l PNC 653757

### Optionales Zubehör

- 60-mm-Fleischwolf für Aufstecknabe K (12 mm) und 1 Scheibe 4,5 PNC 653043
- 3 Scheiben (3-4,5-8 mm) für Fleischwolf PNC 653044
- Zubehör für Pasta (Lasagne, Tagliatelle, Tagliolini) PNC 653610
- Zubehör für Pasta (Spaghetti) PNC 653611
- Additional stainless steel bowl with handles 5 lt PNC 653754

Genehmigung: \_\_\_\_\_



Electrolux

Planetenrührmaschinen  
Planetary Mixer, 5 lt - Electronic with Hub, White



**Electrolux**

**Planetenrührmaschinen  
Planetary Mixer, 5 lt - Electronic  
with Hub, White**

- Additional stainless steel semi-spiral hook 5 lt  PNC 653755
- Edelstahl- Zusatzflachrührer 5l  PNC 653756
- Edelstahl- Zusatzbesen 5l  PNC 653757



**Planetenrührmaschinen  
Planetary Mixer, 5 lt - Electronic with Hub, White**  
Das Unternehmen behält sich das Recht auf Änderungen der Spezifikation vor.

2018.07.27

Front

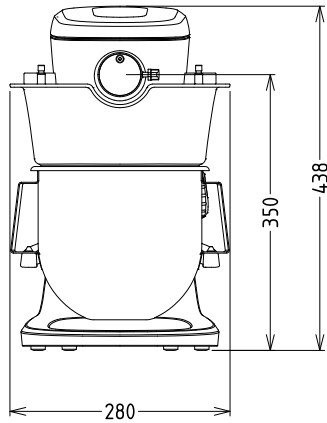

Seite

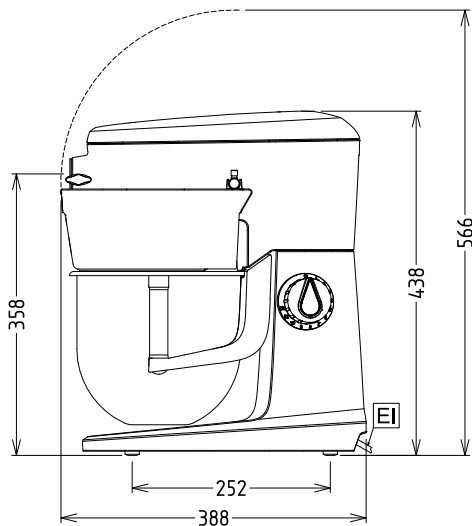

EI = Elektroanschluss

oben

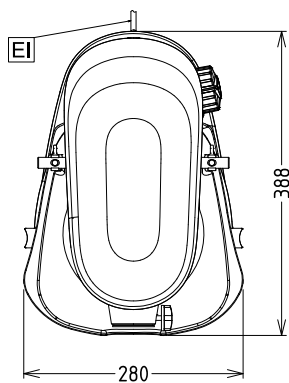
**Elektrisch**

<b>Netzspannung:</b>	
600190 (EMX5BWH)	200-240 V/1N ph/50/60 Hz
<b>Gesamt-Watt</b>	0.5 kW

**Kapazität:**

<b>Leistung (bis):</b>	0.75 - kg/Zyklen
<b>Kapazität:</b>	5 Litre

**Schlüsselinformation**

<b>Außenabmessungen, Länge:</b>	284 mm
<b>Außenabmessungen, Höhe:</b>	434 mm
<b>Außenabmessungen, Tiefe:</b>	382 mm
<b>Versandgewicht:</b>	12 kg
<b>Nettogewicht (kg):</b>	11
<b>Pasteteig:</b>	0.75 kg mit Semi Spiralkneter
<b>Eiweiß</b>	12 mit Schlagbesen